

SIRIUS



DU-ART

STIMUS





SIRIUS

Fachada contemporânea

23 andares

Apartamentos de 02 e 03 suítes + Lavabo

02 vagas de garagens por apartamento

Piso porcelanato

Medidores individuais de água, energia e gás

Infraestrutura para ar-condicionado tipo "split"

Hall de entrada decorado

Lazer completo no 7º andar

Lazer completo no Rooftop

DU-ART



De acordo com a Lei 4.917/64, informamos que as imagens e ilustrações contidas neste material possuem caráter exclusivamente promocional. O acastamento final poderá sofrer alterações em função de fatores técnicos, de fabricação e de disponibilidade de materiais. Não se responsabiliza por danos materiais ou morais decorrentes do uso deste material.

S SIRIUS S

DU-ART

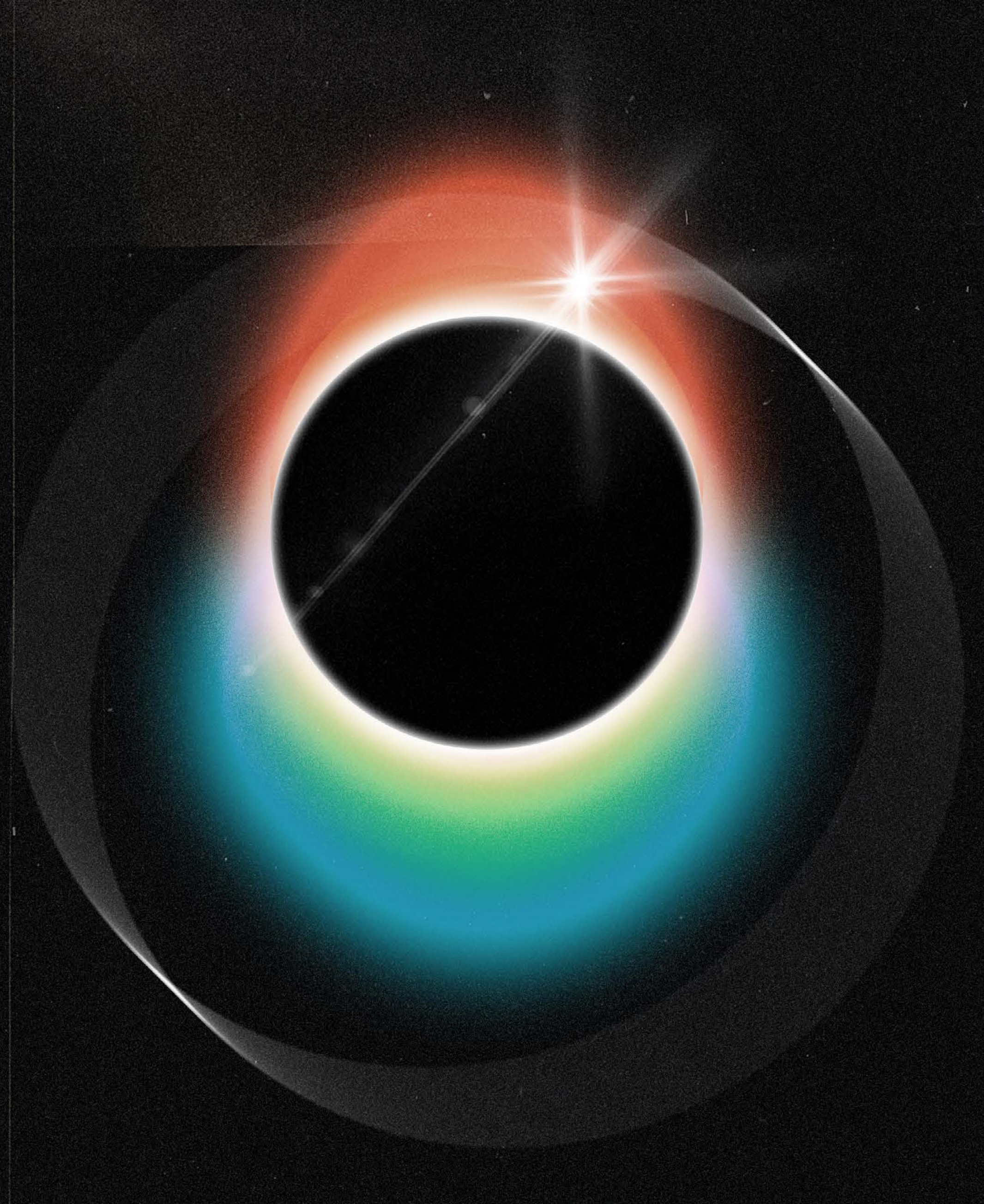



S C A D A

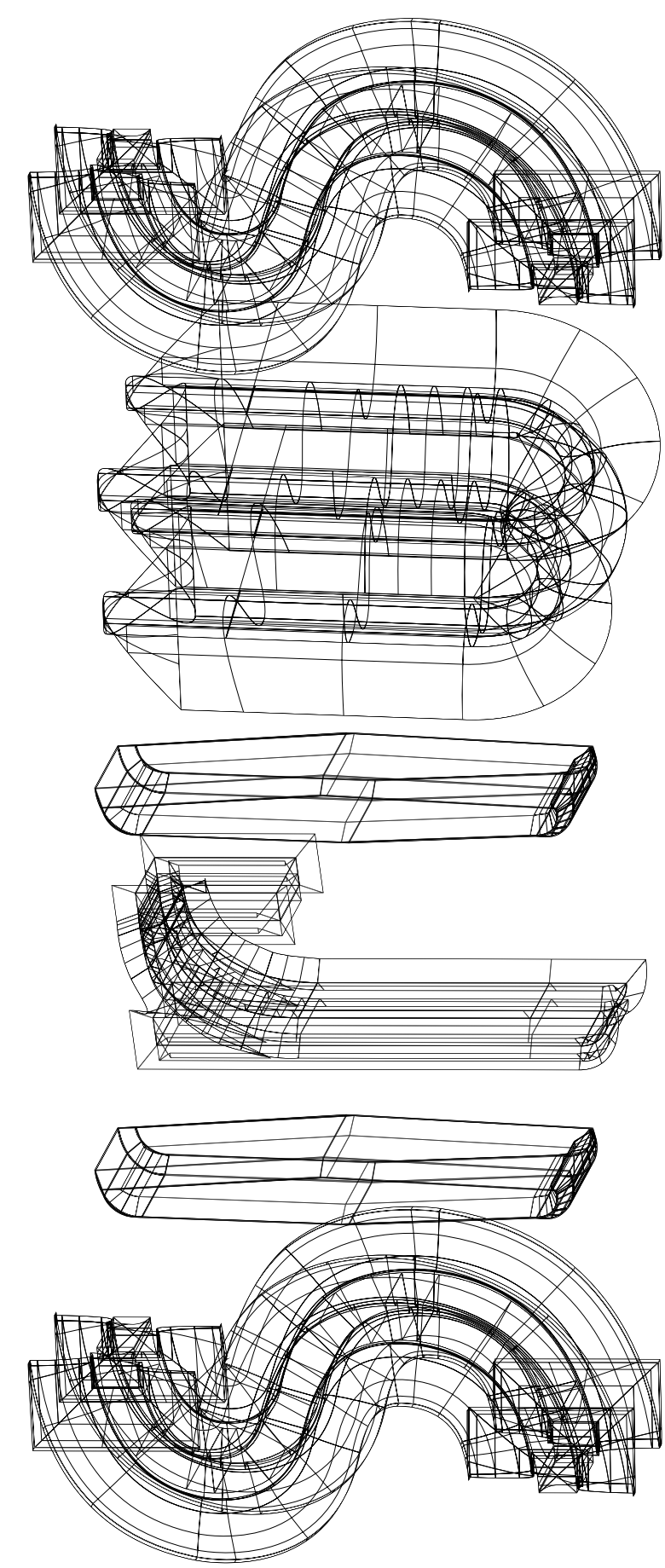

De acordo com a lei 4591/64, informamos que as imagens e ilustrações contidas neste material possuem caráter exclusivamente promocional. Os móveis, assim como alguns materiais de acabamento representados nas ilustrações e plantas, não fazem parte do contrato. O apartamento será entregue conforme indicado no memorial descritivo, podendo haver modificações em função do projeto estrutural sem aviso prévio.

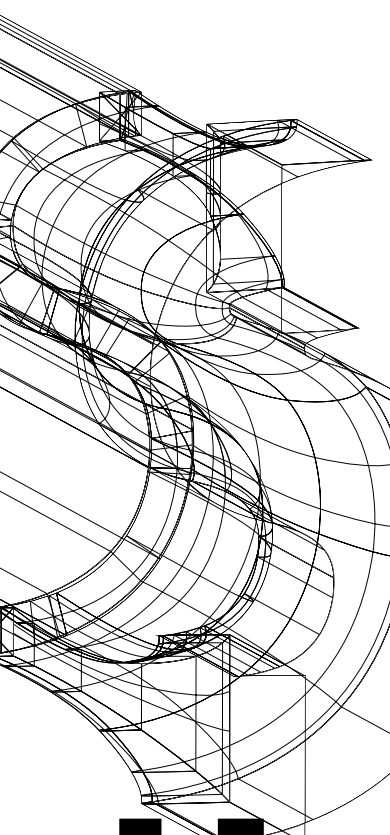

LIVING

De acordo com a Lei 4.917/16, informamos que as imagens e ilustrações contidas neste material possuem caráter exclusivamente promocional. O apartamento aqui divulgado constitui apenas uma das opções de projeto disponíveis para o empreendimento, podendo sofrer alterações sem aviso prévio.

SU ITE



De acordo com a Lei 4591/64, informamos que as imagens e ilustrações contidas neste material possuem caráter exclusivamente promocional. Os móveis, assim como alguns materiais de acabamento representados nas ilustrações e plantas, não fazem parte do contrato. O apartamento será entregue conforme indicado no memorial descritivo, podendo haver modificações em função do projeto estrutural sem aviso prévio.

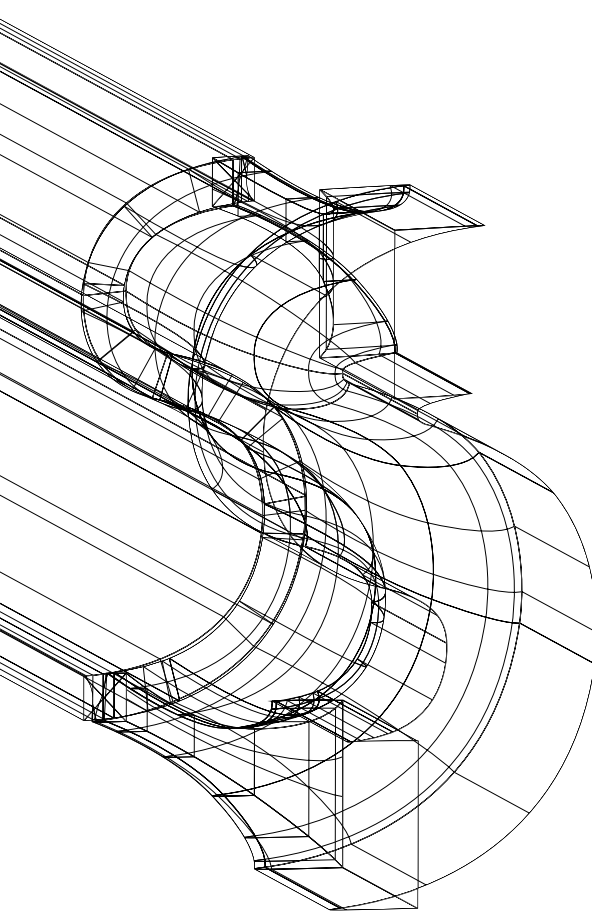

Tipo 02 - 78,98m²



Tipo 03 - 113,03m²

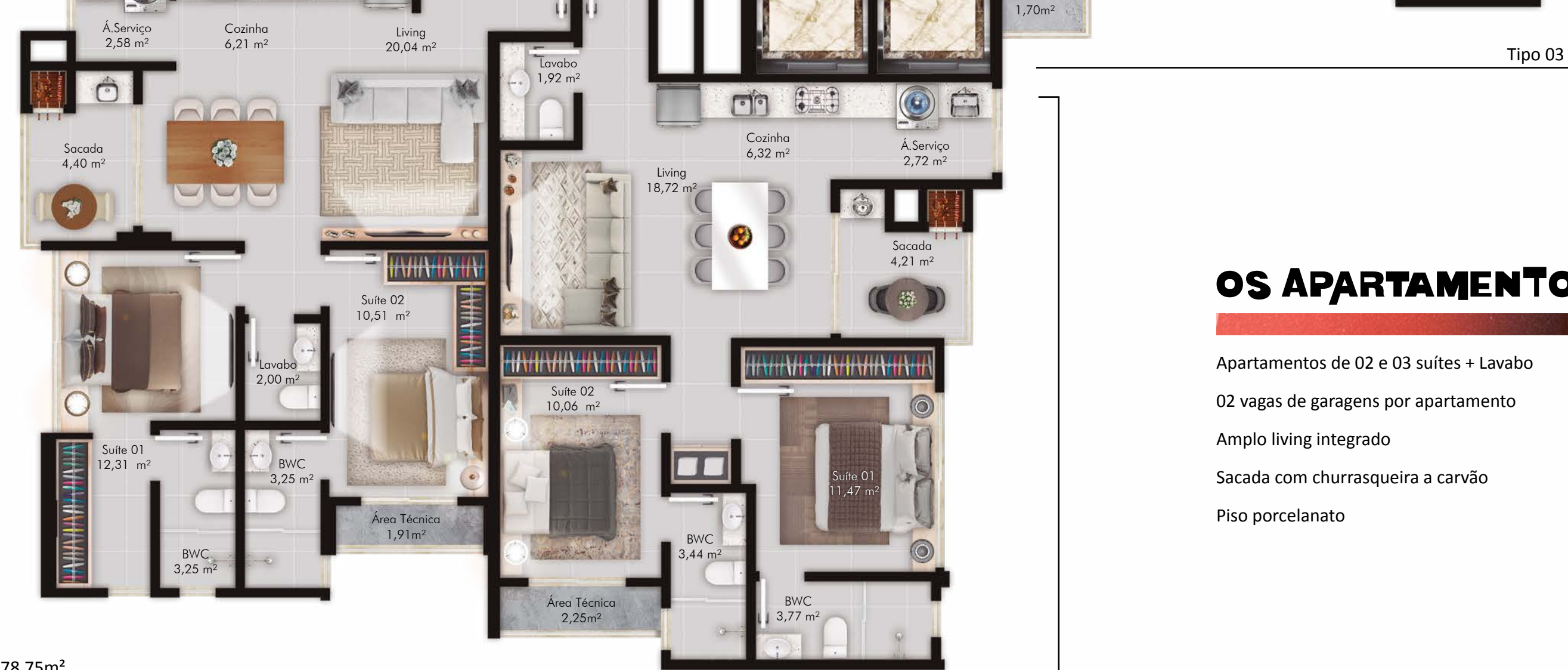

Tipo 01 - 78,75m²

Tipo 04 - 77,54m²

02 ou 03 SUÍTES

OS APARTAMENTOS

- Apartamentos de 02 e 03 suítes + Lavabo
- 02 vagas de garagens por apartamento
- Amplio living integrado
- Sacada com churrasqueira a carvão
- Piso porcelanato

De acordo com a lei 4591/64, informamos que as imagens e ilustrações contidas neste material possuem caráter exclusivamente promocional. Os móveis, assim como alguns materiais de acabamento representados nas ilustrações e plantas, não fazem parte do contrato. O apartamento será entregue conforme indicado no memorial descritivo, podendo haver modificações em função do projeto estrutural sem aviso prévio.

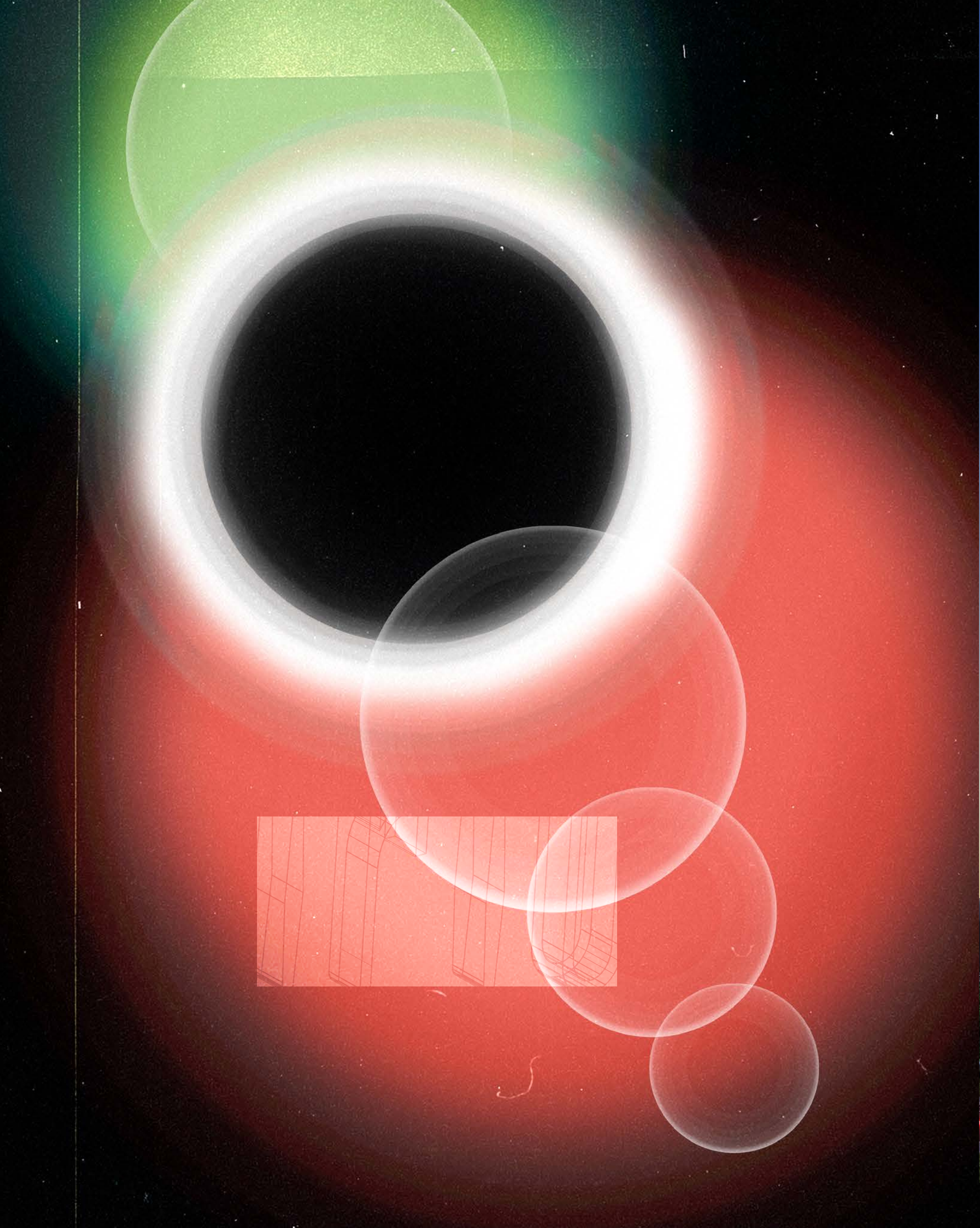



ESPAÇO ZEN

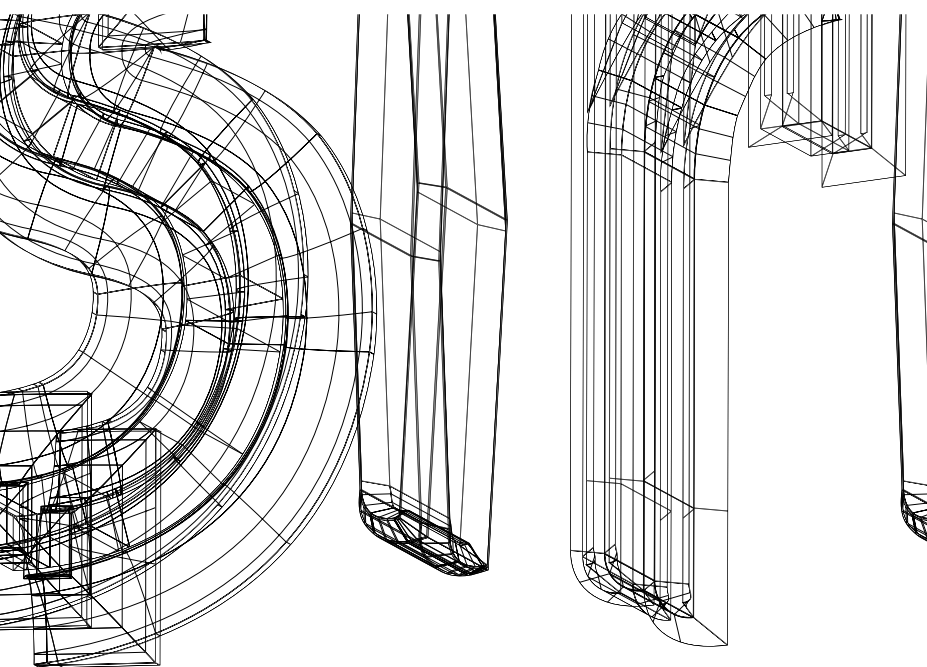

FIRE PLACE

ESPAÇO FUNCIONAL

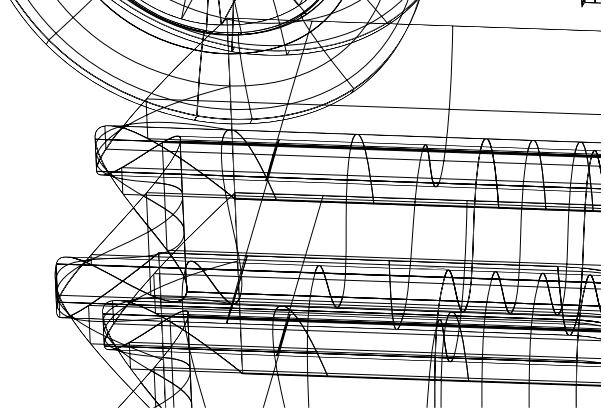

**ACADE
MIA**

BRINQUEDOTECA

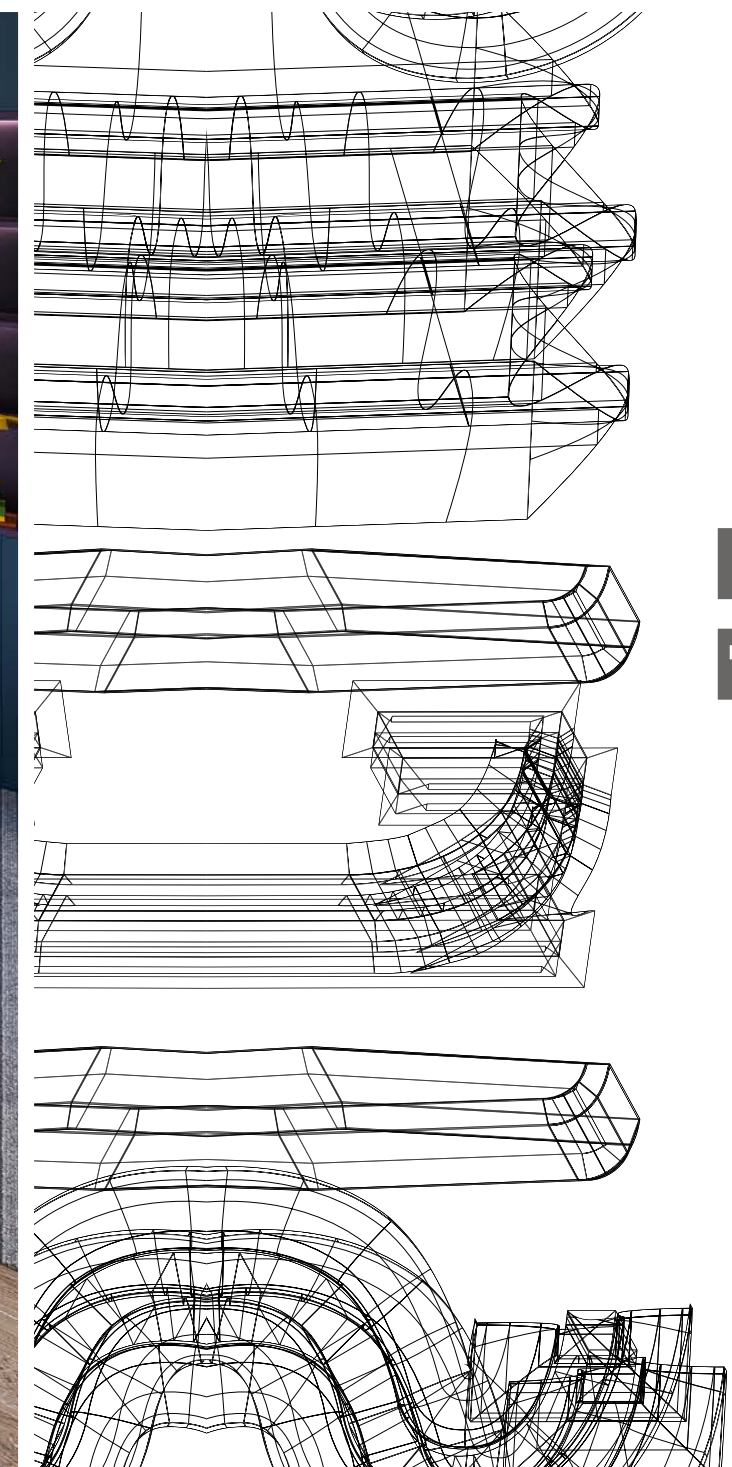

**PLAYG
ROUND**

SALA DE FESTAS

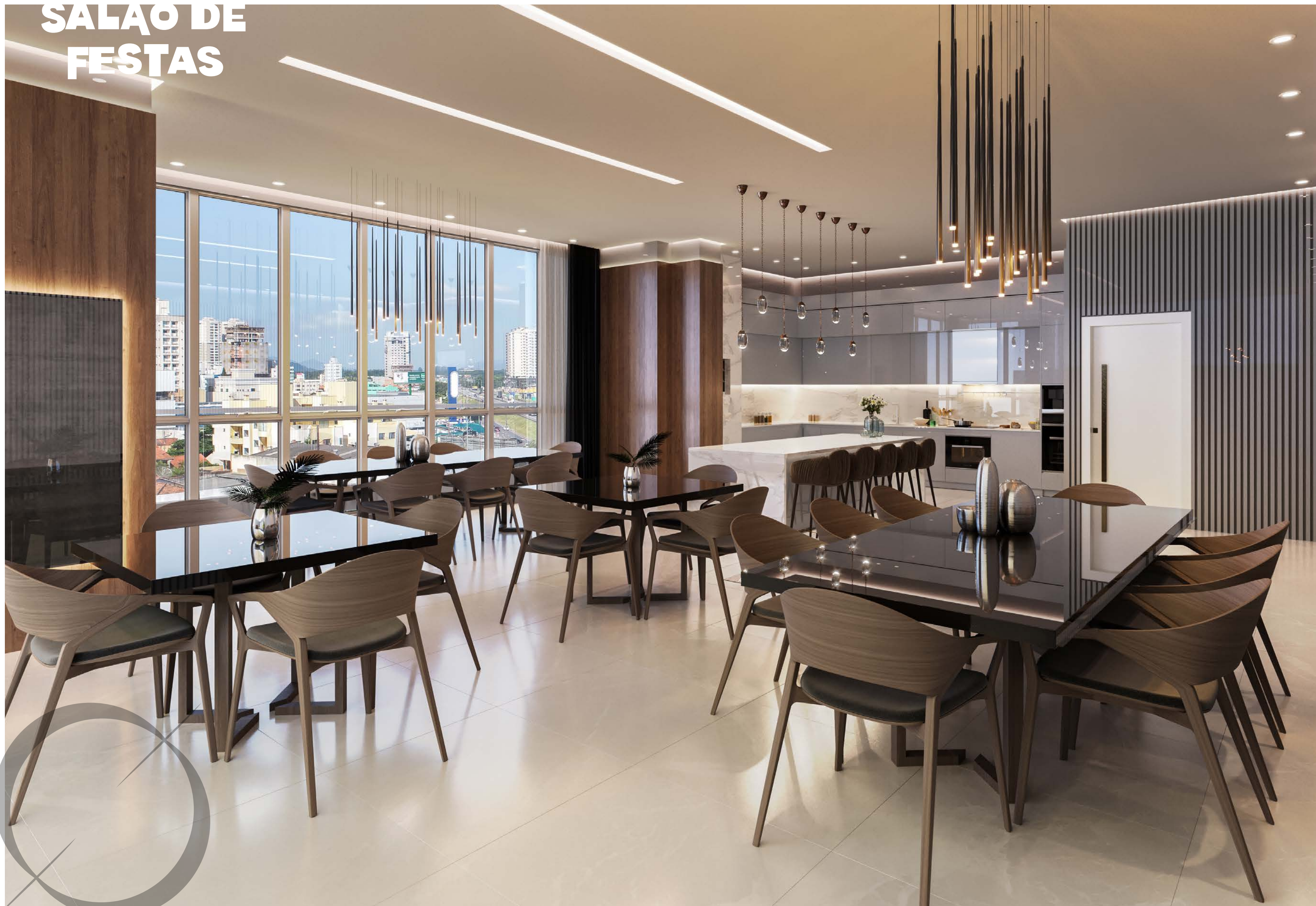

De acordo com a Lei 4.917/1964, informamos que as imagens e ilustrações contidas neste material possuem caráter exclusivamente promocional. O apartamento aqui divulgado contém informações de caráter meramente informativo e não constitui oferta de venda. Qualquer alteração no projeto ou no plano de planta deve ser feita de acordo com o projeto aprovado pelo órgão competente.

TERRAÇO

DO SALÃO DE FESTAS



De acordo com o art. 4º do art. 17, § 1º, da Lei nº 4.717/64, informamos que as imagens e ilustrações contidas neste material possuem caráter exclusivamente promocional. O apartamento aqui mostrado não é o mesmo que será entregue ao comprador, podendo sofrer alterações de projeto, especificações e acabamentos sem aviso prévio.

LAZER No sétimo andar
TIPO DIFERENCIADO

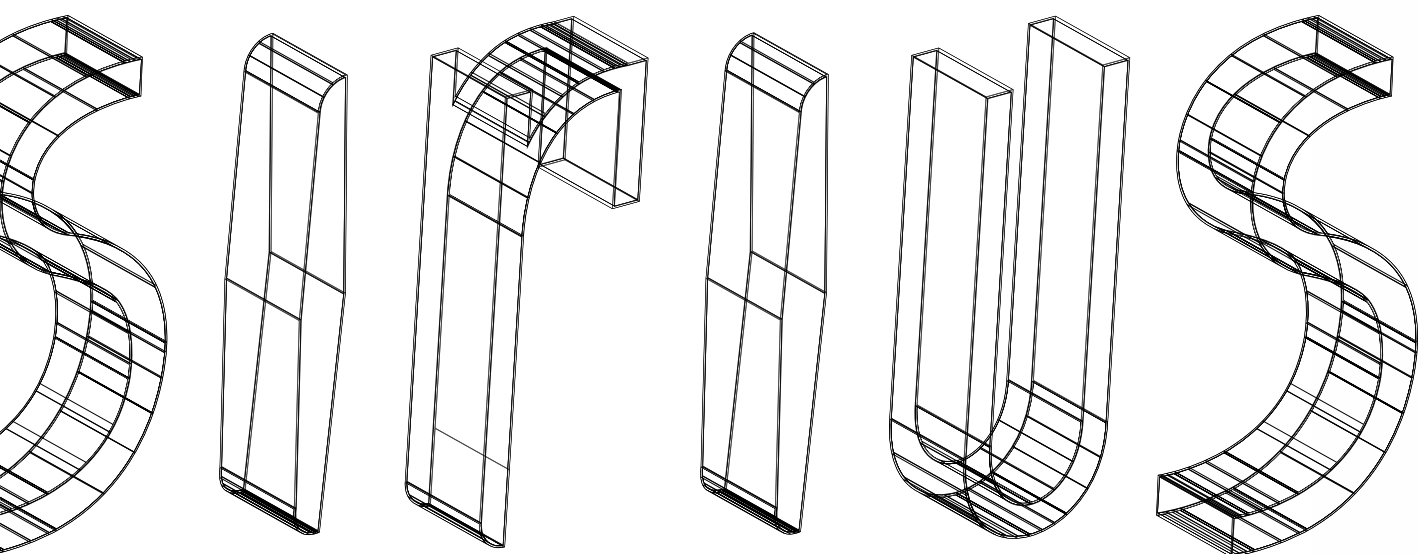

555,79m²
DE LAZER

- Academia
- Espaço funcional
- Brinquedoteca
- Playground
- Salão de festas com terraço
- Espaço Gourmet
- Ofurôs
- Espaço Zen
- Fireplace



Tipo DIFERENCIADO
 Área privativa Coberta - 101,21m²
 Área privativa Descuberta - 165,24m²

DU-ART

DU-ART

ROOFTOP



PISCINA



De acordo com o art. 4º do Decreto nº 4.911/16, informamos que as imagens e ilustrações contidas neste material possuem caráter exclusivamente promocional. O apartamento ou imóvel aqui apresentado não se encontra em fase de construção e as imagens e ilustrações são meramente ilustrativas e não representam o imóvel em sua realidade física. Não se trata de uma oferta de venda ou aluguel. Para mais informações, consulte o site do projeto ou o telefone 0800 00 00 00.

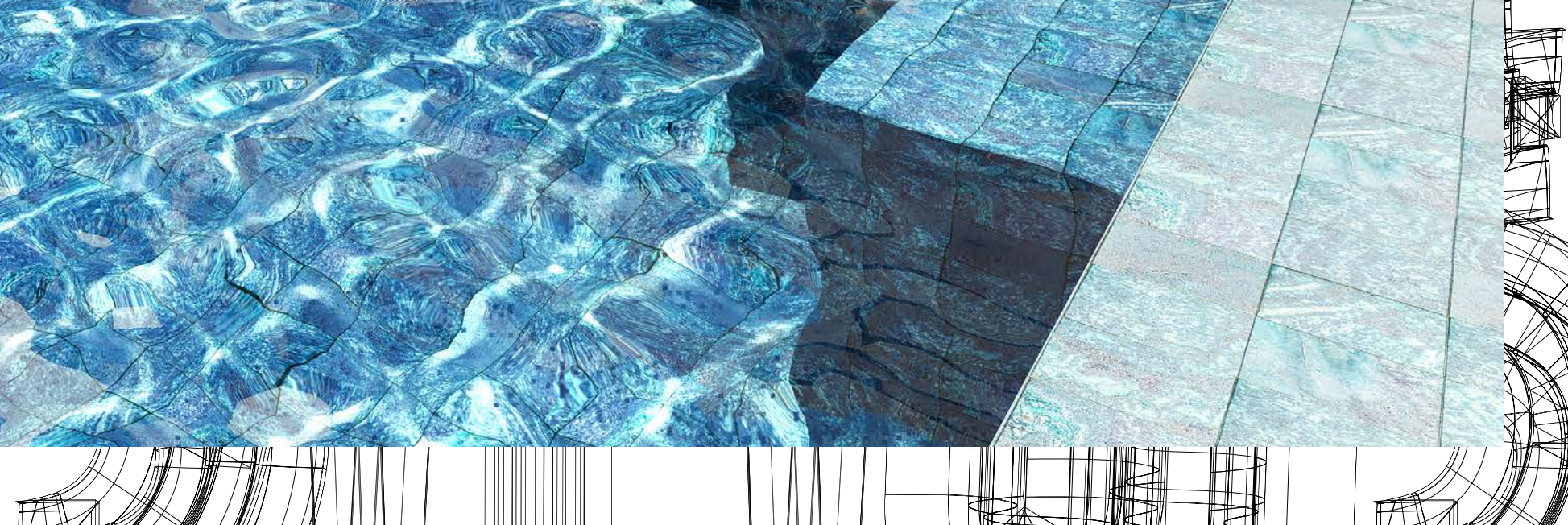

CLUBE DO VINHO



De acordo com a Lei 491/16, informamos que as imagens e ilustrações contidas neste material possuem caráter exclusivamente promocional. O apartamento é vendido conforme o projeto aprovado pelo órgão competente, não sendo possível a alteração de qualquer detalhe sem a prévia aprovação do proprietário.



SALA DE JOGOS



De acordo com a Lei 4917/16, informamos que as imagens e ilustrações contidas neste material possuem caráter exclusivamente promocional. O apartamento é mostrado conforme se encontra no momento da produção, sem modificações, e não representa em qualquer caso, uma oferta de venda prévia.

LAZER ROOFTOP
TIPO DIFERENCIADO

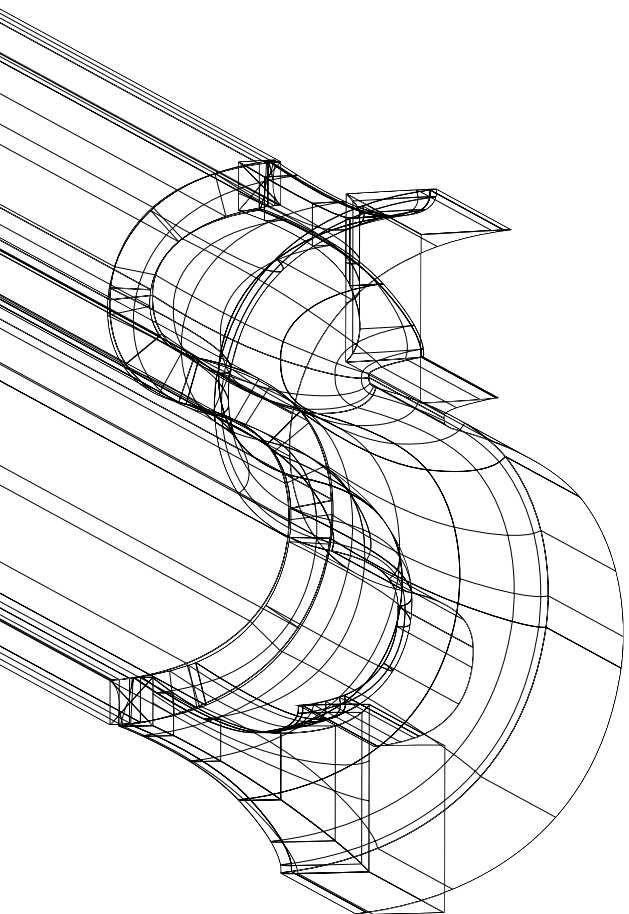

237,51m²
DE ROOFTOP

- Piscina adulto e Infantil
- Amplio terraço com ducha
- Gourmet piscina
- Sala de jogos
- Clube do vinho com sacada



SIRIUS

RUA. 222 - MEIA PRAIA - ITAPEMA - SC

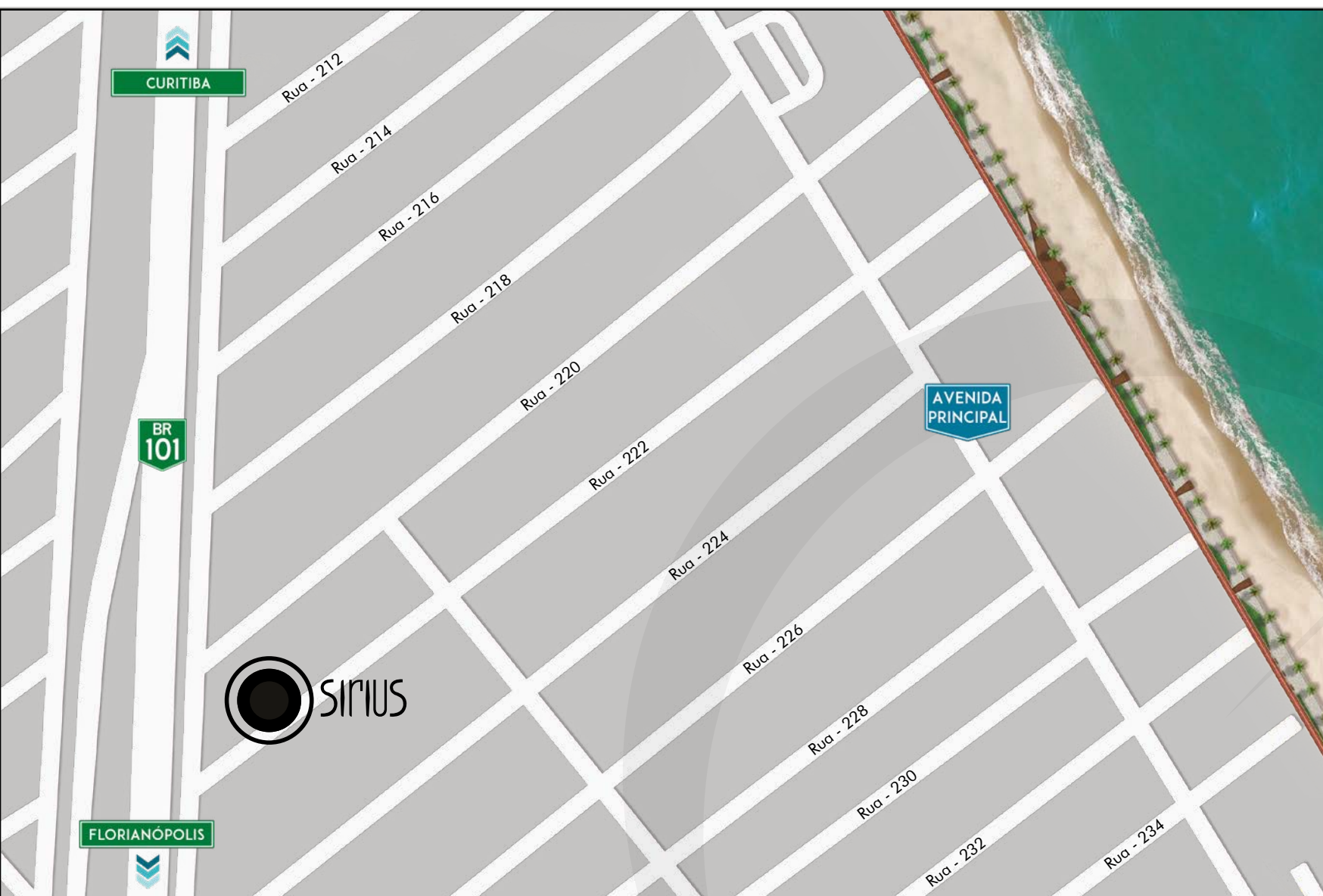

De acordo com o Art. 4º da Lei nº 4.917/1964, informamos que a obra em questão encontra-se em fase de projeto executivo e a obra não poderá ser iniciada sem a aprovação do Conselho Municipal de Meio Ambiente. O presente projeto executivo contém a descrição detalhada de todos os materiais, especificações técnicas e quantidades necessárias para a execução da obra, podendo sofrer alterações em função da evolução da obra durante o curso da obra.

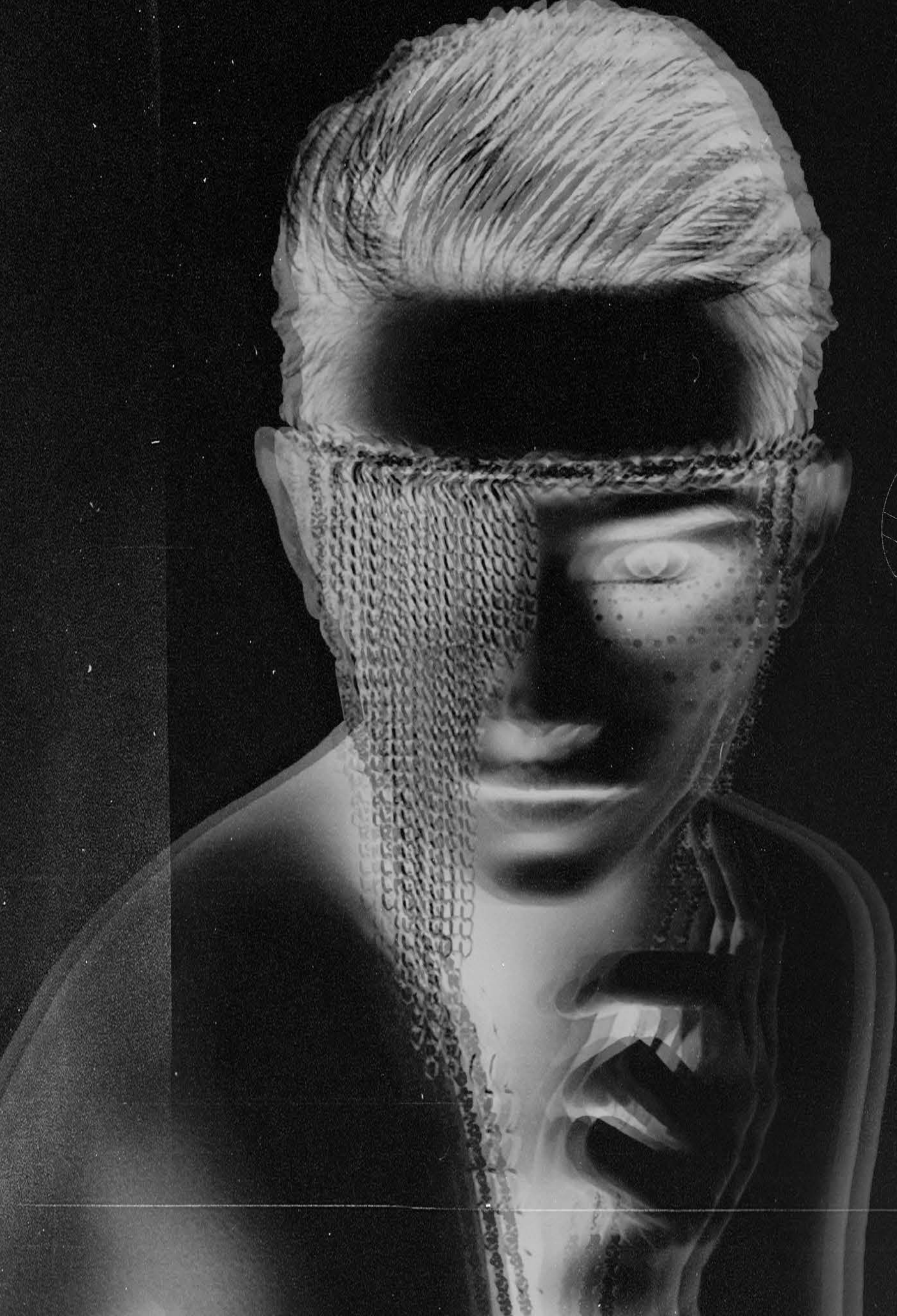

Reviews

The logo for DU-ART features a stylized symbol above the text. The symbol consists of a vertical line on the right, a horizontal line at the top, and a diagonal line on the left that curves upwards to meet the horizontal line. Below this symbol, the text "DU-ART" is written in a clean, white, sans-serif font. The entire logo is centered within a large, dark, circular shape that has a subtle gradient and is set against a black background with a thin white diagonal line crossing it.